

SFA

222

10.10
IND1

SANIGRIND®

IMPORTANT NOTE

**DO NOT RETURN ANY MERCHANDISE TO THE VENDOR
NE PAS RETOURNER DE MARCHANDISE AU VENDEUR**

For Customer Service, Returns or Technical Questions, please call Saniflo's technical support toll-free at
800-571-8191 (USA) or 800-363-5874 (CDN).

Pour le service client, les retours ou toute question technique, merci d'appeler le service technique de Saniflo au
numéro suivant : 800-571-8191 (USA) ou 800-363-5874 (CDN).

The user should retain these instructions for future reference • A lire attentivement et à conserver à titre d'information

**This product must be installed in strict accordance with local plumbing codes.
Product should be installed by a licensed plumber.
Le produit doit être installé dans le respect des règlements sanitaires locaux.
Le produit doit être installé par un plombier qualifié.**



INSTALLATION AND MAINTENANCE INSTRUCTIONS INSTRUCTIONS D'INSTALLATION ET D'ENTRETIEN

SANIGRIND®

1 INTRODUCTION

1.1 - GENERAL DESCRIPTION

SANIGRIND is a residential grinder and pumping system for toilet and bathroom fixtures. The macerator unit connects to a bottom outlet toilet.

The macerator unit consists of three major parts: the case which houses the operating mechanism; a pressure chamber which automatically activates and deactivates; the induction motor which drives the grinding blade and the impeller pump (below the motor).

Bathroom connections

SANIGRIND can simultaneously receive wastewater from several sanitary fixtures, e.g. hand basin, shower, bathtub, urinal, but only one water closet per unit.

The toilet that connects to the **SANIGRIND** should be built onto a sub floor (typically made out of 2"x6" on edge). The pump can also be accommodated below the set level of the toilet if possible.

We recommend that the elbow/toilet flange and drainpipe is prepared before laying the plywood floor. Most toilets require a 12-inch rough in, measured from the finished wall, then the toilet drainpipe should be long enough to reach the **SANIGRIND** pump. As a finished wall is 4-1/2 inches deep, you need to add a few inches for the connection, this means that the 3-inch drain pipe is around 16-inches long. It is recommended for the drainpipe not to exceed 24 inches. If needed, please make sure that there is the required 1/4" per foot gravity fall.

Once the elbow/flange/drain pipe connection has been prepared, this assembly can be installed and the plywood floor finished.

Laundry connection

The **SANIGRIND** can accept waste water from a washing machine. Note that this type of pump appliances can only be connected to the **SANIGRIND** provided that they drain first into a laundry or utility sink. This will be considered an indirect connection.

SANITARY INLETS

The macerating unit is equipped with two 1 1/2" inlets, one on either side of the case. These inlets are used to connect other sanitary fixtures than the WC. When installing a bathtub or a shower, take into account the necessary slope for drainage by gravity. Since the **SANIGRIND** is generally installed below ground level, gravity-flow should not be a problem. However, at ground level if necessary, you can build a 2 x 6-inch platform, on which the tub or shower can be placed. This gives enough space for a p-trap.

In any case, the shower or bathtub has to be situated 5 inches minimum above the SANIGRIND installation level to avoid any water backup in the shower/bathtub.

1.2 - NORMAL OPERATING CYCLE

As the toilet is operated or as the bath, shower or hand basin discharges, the water and waste enter the unit. The water level begins to rise, engaging the pressure switch in the pressure chamber. This in turn activates the motor and pump. The shredder blades rotate at 3600 RPM, shredding waste. The shredded waste is picked up by the impeller pump and discharged through a 3/4" outlet pipe to a sanitary sewer or soil stack.

Safety note: For safety reasons the macerating unit should never be activated with the lid removed

2 INSTALLATION

2.1 - PREPARING THE MACERATING UNIT (see fig. 6)

Push the discharge elbow-flapper in the desired direction for drainage. Secure the base of the discharge elbow with clip (see fig. 6a).

At this point you can connect the pipe work from the other sanitary fixtures to the macerating system, (see «Connection to discharge pipe work & soil stack»).

2.2 - SYSTEM ASSEMBLY (see fig. 6b)

1. Place the macerator at the desired location and connect the pipe work to it (See Connection to Discharge Pipe Work),
 2. Rough-in the proprietary flange/elbow as per toilet requirements. I.e. 10' or 12' from the finished wall. Glue a 3» drain pipe into the elbow and insert the other side into the macerator connector.
- Note:** The Flange/Elbow is made of ABS material, you will be able to use PVC pipe if using an ABS/PVC transition cement,
3. Build a sub floor out of 2x6 inches and ensure that you place a 2x6 beside each side of the drainpipe, this will stabilize the toilet. The total depth (front of the floor to the rear wall) of the sub floor is most often a personal preference. Typically about 4 feet deep.
 4. Assemble the elbow/flange and drain pipe, connect for additional safety the rubber boot and tighten with gear clamps. Side assembly into the floor (ensuring that the proper rough-in measurements are adhered to) and lay the plywood floor. Fasten the flange down with woodscrews.
 5. Insert toilet bowl screws into the flange, place wax ring onto the flange and place the bowl on the flange. Slip the china protectors over the toilet bowl screws and tighten. Snap plastic cover caps in place.
 6. Install tank as per toilet installation instructions. The tank comes with the fill and flush valve assembled, however, please ensure that all screws, nuts, etc. are tightened.

2.3 - CONNECTION OF THE OTHER SANITARY APPLIANCES

To connect to the side entries of the case, use the side connector. Secure with clamps:

- To connect a hand basin, use the connector **E** and clamps **F** (see fig. 6c 1)
- To connect a shower or a bathtub, use the connector **G**, a clamp **H** and a clamp **I** (see fig. 6c 2)

Plug the unused inlet with blanking plug after greasing the joint (see fig. 6c 3).

Warning: Ensure when connecting a shower to the macerating unit that the underside of the shower tray is raised by at least 7 inches from the floor.

2.4 - WATER SUPPLY CONNECTION OF THE TOILET TANK

Connect the water supply to the toilet tank and the shut-off valve. You can add a shut-off valve on the water supply hose.

2.5 - CONNECTION TO THE DISCHARGE PIPEWORK (see fig 6a)

These macerating units have an elbow, and a «step-down» bushing simply cut off the appropriate portion of the bushing in order to fit it to the discharge pipe. Use ridged wall pipe, not flexible pipe or hose, as flexible pipe may distort over time. Use 3/4" or 1" discharge pipe. Install a «full-port» ball or gate valve and a union in the discharge pipe in order to facilitate the removal of the macerating unit. Place the union or hose connector then the valve at the lower portion of the discharge pipe. Use long turn bends and not elbows, elbows are not normally available in plastic piping, use two 45° pieces back to back to make a 90° elbow.

2.6 - CONNECTION TO THE SOIL-STACK OR SEWER

This unit must discharge into a minimum 3-inch sanitary drainage pipe. The macerating system will pump up to 18 feet vertically, or up to a maximum of 150 feet horizontally, with a constant 1/4" to 1' gravity fall (minimum) throughout the run to the point of discharge. If you require a vertical lift it should precede any "horizontal" run and should commence as near as possible to the discharge elbow.

The above given vertical and horizontal distances are both maximums: to combine them, please consult the «Performance Chart» (see fig. 4). If you wish the unit to pump vertically and horizontally you can assume that 3 feet of vertical lift is equivalent to 30 feet of "horizontal" run. Each bend or change of direction gives a pressure drop, which must be deducted from the discharge performance figures in accordance with the usual head loss practice (reduce height by about 1 foot for every bend).

The connection to the soil-stack or sewer pipe should be made with an approved Y fitting. When in doubt about this procedure, have a plumbing contractor install this for you.

2.7 - CONNECTION TO A VENT SYSTEM, see fig.6d

The macerating system has been designed to enable you to connect it to a vent system as required by local codes. On the right side of the lid, there is an opening for the vent. Slip the supplied connector over the lip and finish of the 1 1/2" PVC or ABS vent pipe.

Warning: Do not use an air admittance valve (cheater vents or mechanical vents), which are one-way valves. The air pressure in and outside the macerating unit must remain constant.

2.8 - CONNECTION TO ELECTRICAL SUPPLY

All wiring should comply with the applicable electrical code in your area. The macerating system requires a single-phase 120-volt, 15 Amp. supply. When installed in a bathroom, the receptacle should be 40 inches away from a shower or bathtub. Connect only to receptacle protected by a ground fault circuit interrupter (GFCI).

Warning: electrical hazard – this unit is equipped with a grounded plug – in order to reduce the risk of electrical shock, ensure that the unit is plugged to a grounded electric circuit.

2.9 - ACTIVATING THE UNIT

1. Prior to activating, ensure that the toilet is free of any material from the installation.
2. Open the shut-off valve and let the tank fill up.
3. Ensure power supply is on.
4. Flush several times, allowing some time in between each flush, and depositing a few sheets of toilet paper into the bowl to check discharge piping. There should be no paper remaining in the bowl after each flush.

3 USAGE

The macerating system starts automatically once the toilet is flushed or the bath, shower, hand basin, etc. discharges and ceases operation once the contents have been pumped away.

The normal domain of application of SFA macerating units only concerns the disposal of human waste, toilet paper and water. **SANIGRIND** can occasionally accept disposal of sanitary items such as condoms, tampons, sanitary pads, towelettes and cotton swabs.

CAUTIONARY NOTES:

Do not discharge any acids, alkaloids, solvents painting, paint strippers, food waste, plastic bags, metal such as nails, hairpins, wood, hair, building materials, kitty litter or anything that could halt or damage or corrode the unit. Disregarding the above might damage the macerating unit and shall void your warranty.

Do not hang bleach blocks or hydrochloride cleaners in the toilet tank. These solutions have been shown to deteriorate the plastic and neoprene components of the flush and fill valves, and may cause leaks.

In the event of a power loss do not use the toilet or any other sanitary fixture connected to the macerating unit since it will not work until the power is restored.

The toilet works as a conventional flushing toilet and needs no maintenance in normal use. However, there is nothing wrong with cleaning out the macerating unit once a year.

It is recommended to periodically use a household descaler (adequate for macerators) to ensure the correct operation of the macerator. Heavy scale deposits that require servicing are not covered by the warranty.

Whenever the unit is not to be used for long periods of time (vacation, maintenance, etc.) turn off the water supply to the tank and flush the unit to evacuate the water. No leakage into the bowl should ever be permitted from the tank.

Ensure that there are no faucets left open. Drops will eventually fill up the pump and the resultant repeated start-stop of the motor may heat up to such an extent, that the thermal overload switch may eventually operate and automatically stop the motor, thus possibly causing a flood.

In areas which are prone to freezing, the total system must be properly winterized. This includes the draining of all pipes, the toilet tank and bowl and the macerating tank. To winterize the macerating system, pour a jug of plumbers' anti-freeze into the tank and flush the toilet. This will cause the macerating unit to activate and all remaining water will be replaced by plumber's anti-freeze. No parts or labour are covered by the warranty when a breakdown occurs due to freezing.

4 PROBLEM SOLVING (CONSUMER)

The macerating system is very reliable. With normal use, long service is assured. However, in certain cases an incident may occur which you may rectify yourself.

4.1 - CHECKUP

1. Plumbing system. Correctness of flush system, water supply turned on.
2. Electrical system. GFCI. breaker on. Receptacle on. Fuse okay. Breaker on. Male plug still in receptacle. Check that the thermal overload has not been activated; (wait approximately 20 minutes for unit to reactivate).
3. Ensure that no faucet is leaking.
4. If the macerating turns on intermittently without the flush having been activated or water having been discharged, check that water out of the toilet tank is not leaking into the bowl.
5. It is normal for the motor to turn once or twice after completing the discharge cycle when the macerating system has not been in use for some time. This cleans the check valve and ensures a good fit.

4.2 - RETURN AND REPAIR OF THE MACERATING UNIT

In the event that the unit needs to be returned for service, please call for possible options, or to inquire about an authorized repair shop in your area. When you are required to return the macerating unit to the manufacturer, please ensure that prior to shipping, the unit has been cleaned and disinfected inside and outside. A labour charge will be in effect for cleaning (\$50.00). Before returning any unit, a return authorization is needed from the manufacturer. Units returned without prior RGA number will be refused and returned collect.

If you return the macerating unit in its original packaging, please remove the discharge elbow and retain until re-assembly. If elbow is not removed, damage due to shipping might occur.

Please package the macerating unit properly with adequate shock absorbent material around it.

Send this package prepaid to the manufacturer, making sure to insure against loss and/or transit damage, (the amount of \$300.00 will suffice).

If any repairs are done outside the warranty period, or when the user has damaged the macerating unit, you will be apprised of repair costs. All repair work will be conducted on a pre-paid basis only.

5 INSTRUCTIONS FOR QUALIFIED PROFESSIONALS ONLY (see § 7)

5.1 - DISMANTLING THE UNIT

- Verify that there is no leakage flowing back into the macerating unit due to incorrect seating of the internal check valve and/or improper installation of the discharge elbow.
- As the unit is connected to the water and electrical supply, it is important to check that the following actions have been taken before opening the unit:
 1. If possible, close off the tank's water supply, flush the tank and close the optional ball or gate valve on the outlet pipe.
 2. Pull the electrical cord out of the receptacle before removing unit.
 3. Empty out as much water from the bowl as possible.
 4. Remove toilet

5.2 - DISMANTLING AND REMOVING THE MOTOR

If you must access the macerating unit, remove the lid screw (see fig. 7b), followed by the 12 screws from the motor mount and with the handle, lift motor out of the case, remove the motor pump assembly, and remove the rubber connector from the turbo-jet.

Do not attempt to dismantle the motor assembly itself as its components are "clipped" together. These clips may break off when trying to unclip them. In addition to damaging the clips, the motor seals may be damaged when the lid is removed from the motor case. The motor is filled with dielectric oil, do not remove it or replace with regular oil. Please note that the distributor does not keep seals, rings, or oil in stock.

5.3 - CLEANING OR CHANGING THE GRINDER BLADE AND THE IMPELLER

1. Turn the motor upside down to gain access to the pump body.
2. Unscrew the 3 screws of the grinder blade (see fig. 7a).
3. Clean or change the grinder blade.
4. Unscrew the pump impeller counter clockwise, releasing it from the spindle. Clean pump body, discharge elbow and pipework to ensure no blockage exists. Check that drive shaft rotates freely. Also check that the air relief-hole in the wall of the pump body is clear.
5. Reconnect the grinder blade. Before reconnecting the grinder blade, ensure that the cross disc (nr 4, see **SANIGRIND** sketch) is at the far end of the pump. When inserting the motor into the tank, ensure that the pipe (nr. 58c, see **SANIGRIND** sketch) is fully inserted on the elbow (nr. 58d, see **SANIGRIND** sketch).

Tip: In order to facilitate the reconnecting of the motor support onto the tank, apply some liquid soap on the rubber joint. Reassemble the unit completely before plugging it back in.

Cautionary note: Handle the grinder blade with extreme care; it is extremely sharp. Do not immerse the macerating system in water. Do not let water enter through the electrical cord opening.



• The products are eligible to bear the CSA Mark Shown, with adjacent indicator «C» and «US».

6 ADVICE

PIPE SUPPORTS

All sanitary pipework must be supported, in accordance with the pipe manufacturer's recommendations to avoid dipping or trapping, which may cause the build up of residual «solids» and subsequent blockage.

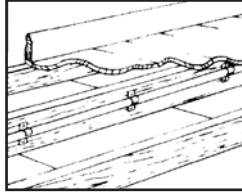

BENDS

Where possible pattern bends should be used instead of elbows. If long sweeping 90° elbows are not available, use two 45° elbows to make a 90° turn.

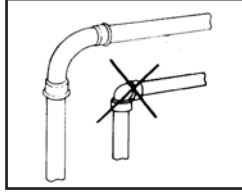

VERTICAL INSTALLATION FIRST

If vertical lift is required, this must precede the horizontal pipe run.

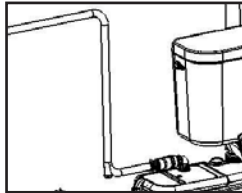

DIRECTLY VERTICAL

All vertical lifts should rise as directly above the unit as possible, allowing only for the need to clear the toilet tank. Any initial horizontal pipe run from the unit, placed prior to a vertical lift, should not exceed 18".

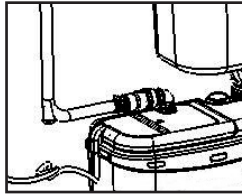

EASY ACCESS

The unit should be accessible and removable in the event of maintenance being required. During the installation a full-port gate or ball valve should be installed at the base of any vertical discharge pipe to allow easy service of the unit.

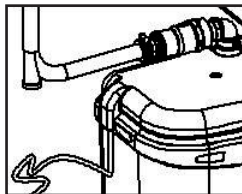

GRAVITY FALL

The unit accepts wastewater by gravity; it does not pump in water. All pipework must have a positive gravity fall, (1/4" per foot). All horizontal discharge piping from the macerating unit must also have a positive gravity fall to allow free drainage when the pump stops.

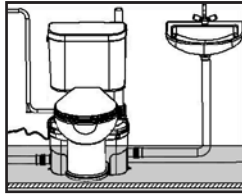

THREE FEET MINIMUM

The macerating unit must be installed at least 3 feet from the soil stack. This will allow the macerator to operate for an adequate period of time to ensure efficient waste reduction.

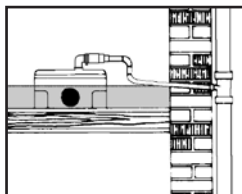

SOIL STACK CONNECTION

All discharge pipework must be connected to the soil stack by an appropriate and approved connection. Y pattern fitting as shown is preferable.

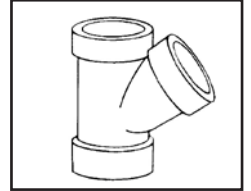

NO DIAGONAL "UPHILL" PIPE RUNS

All discharge pipework from the unit should either run directly upwards from it or in a horizontal plane (with a small gravity flow) to the point of discharge. Pipework should not be installed with diagonal upward slope from the unit to the point of discharge.

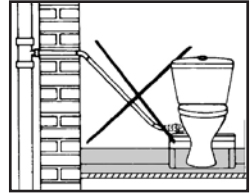

PIPE WORK

All pipework should be either copper or solvent weld plastic. Do not use flexible pipes. Hangers should not be less than four feet apart to prevent pipe rattling.

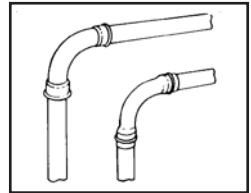

FLUSHING

The macerating system requires a minimum of 6 litres of water to operate satisfactorily.

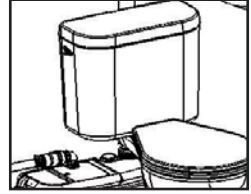

DISCHARGE

Never discharge directly into an open sewer, manhole or rainwater drainpipe. It is illegal as it constitutes a health hazard. Only direct connections into sanitary waste systems are acceptable.

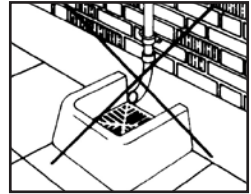

FREEZING

Ensure all pipework susceptible to freezing is adequately insulated or heated. In unheated buildings, the toilet, piping and macerating unit must be properly winterized with «recreation vehicle» anti-freeze or drained completely.

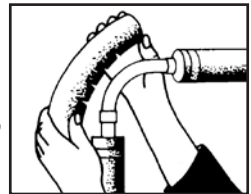

ELECTRICITY

Before attempting any maintenance or servicing, the unit must be disconnected from the power source. The macerating system must be connected to a Ground Fault Circuit Interrupter.

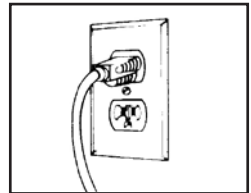

7 INSTRUCTIONS FOR QUALIFIED PROFESSIONALS ONLY

PROBLEM	CAUSE	REMEDY
Motor turns normally but the water drains slowly from the bowl (incomplete flush). Waste builds up in the bowl.	The discharge tube blocked, fresh-air inlet hole or knife is blocked. Inadequate water supply from tank.	Remove hood and motor mount, clean the tube, the knife and the air inlet. Check and/or increase water level in tank.
The macerating unit does not start up. Water does not drain.	Power supply off. Thermal overload engaged.	Wait for thermal overload to disengage (approx. 20 min).
The motor hums but does not turn. The water does not drain.	<ul style="list-style-type: none">• A foreign object blocks the blade.• Defective condenser.	<ul style="list-style-type: none">• Clean knife.• Change capacitor.
Water goes down slowly and motor works intermittently.	Air inlet is plugged or insufficient VMC connection.	Dismantle to clean.
The water drains from the toilet but the motor runs more than 20 seconds and the thermal overload is activated.	Kinked/blocked discharge pipe, defective impeller, partially blocked knife.	Check installation and examine inside the macerating unit.
After drainage the motor engages several times in succession before it stops completely.	Water siphons back into the macerating unit. Non-return valve is not functioning properly.	Flush once or twice with clean water to clear valve or remove valve to clean.
Motor turns noisily without stopping or pumping.	<ul style="list-style-type: none">• Siphonage or insufficient back pressure in discharge pipe, causing airlock.• Foreign object.	<ul style="list-style-type: none">• Modify discharge pipe run to eliminate siphoning or increase back pressure (e.g. reduce pipe size, put extra bend in run).• Remove foreign object.
After water is drained the motor starts, stops, and constantly re-engages.	Water leaking from tank into bowl. Faulty non-return valve.	Check flush valve. Check and clean non-return valve.
The motor turns with a rattling noise.	Solid item has fallen into the SANIGRIND and is hitting the knife.	Clear blocked object (see dismantling).
Water backs up into shower or bathtub.	<ul style="list-style-type: none">• Inadequate gravity-fall into macerating unit.• Shower/bathtub installed too low.	<ul style="list-style-type: none">• 1/4" to 12" minimum gravity fall between macerating unit and other sanitary fixtures.• Proper elevation of the shower/bathtub.

IMPORTANT

When claiming a warranty repair we will need the information you have written down below. Please ensure that you have all particulars available when requesting warranty work.

Name Owner: _____

Installation Address: _____

Purchased From: _____

Installed By: _____

Date of Purchase: _____

Serial Number: _____

Date of Manufacture: _____ (see manufacturers' tag on unit)

LIMITED WARRANTY

Warranty period two-year from date of purchase

Subject to the conditions listed below, SFA-SANIFLO INC. (hereinafter called the «Company») guarantees to repair or at its option replace the product or any component thereof, which, in the opinion of the Company, is faulty or below standard as a result of inferior workmanship or materials. If replacement is to be issued, this will only be extended to the first 180 days starting from the date of purchase. Warranty repairs will apply after such date up to the warranty's date of conclusion.

CONDITIONS

The conditions of this guarantee are :

- 1.The product must not have been subjected to misuse, neglect, accident or damaging products, in accordance with the paragraph «USAGE» of these Installation Instructions.
- 2.The product must have been connected to a single phase 120V, 60Hz electrical supply.
- 3.The alleged fault or defect must be notified to the company, within the warranty period.

PART OR PRODUCT EXCHANGE

The product will be exchanged, free of charge, at the original resellers place of business only, upon the following conditions being fulfilled :

- 1 The customer needs a «return authorization» number from the company to authorize and validate the exchange.
- 2 The customer must supply a copy of their invoice to validate the request for an exchange.

LIMITATIONS

- 1.Cost of disconnection and reconnection (i.e. labor charges) are not covered by the warranty and are end-users responsibility.
- 2.Cost of mail or freight when a part or parts of the system have to be repaired at the company are not covered by this warranty.
- 3.In no event shall the company be liable for any special, incidental or consequential damage, loss, or injury of whatsoever nature or kind arising from or in connection with the product or any component thereof.
- 4.The guarantee is transferable only when the product remains at the same premises as where it was installed initially.

Except as set forth in this Limited Warranty, the company disclaims all other warranties, express or implied, with respect to the product or any component thereof including, but not limited to, all implied warranties for merchantability and fitness for a particular purpose

For Service and other inquiries, please call either of the addresses listed below.

United States
SFA-SANIFLO INC.
105 Newfield Avenue, Suite A
Edison, NJ 08837

Canada
SFA-SANIFLO INC.
1-685 Speedvale Avenue West
Guelph ON
N1K 1E6

Customer toll free: 800-571-8191
Telephone: 732-225-6070
Telefax: 732-225-6072
Email: techus@saniflo.com
Web Site: www.saniflo.com

Customer toll free: 800-363-5874 English
Customer toll free: 800-877-8538 French
Telephone: 519-824-1134
Telefax: 519-824-1143
Email: sales@saniflo.com
Web Site: www.saniflo.ca

1 INTRODUCTION

1.1 - DESCRIPTION GÉNÉRALE

SANIGRIND est un système de broyage pour un cabinet d'aisances et d'autres appareils de salle de bain. Le broyeur se connecte à une toilette à sortie verticale. Le broyeur comprend trois composants principaux : le boîtier qui renferme le mécanisme, une chambre de pression activée et désactivée automatiquement, et un moteur à induction qui met en marche le couteau-plateau de broyage et la pompe de la roue motrice (sous le moteur).

Salle de bains

SANIGRIND peut recevoir en usage domestique les eaux en provenance de plusieurs appareils sanitaires, comme un lavabo, une douche, une baignoire, un urinoir, mais une seule toilette par appareil.

La toilette qui se connecte au **SANIGRIND** doit être installée sur un faux-plancher de 2 po x 6 po. Dans tous les cas d'installation, la pompe doit être installée en-dessous du niveau d'installation de la toilette.

Nous conseillons de préparer le coude à bride et le tuyau d'évacuation avant d'installer le faux-plancher. La plupart des toilettes nécessitent la robinetterie brute de 12 po derrière. Par conséquent, le tuyau d'évacuation doit être suffisamment long pour être connecté à **SANIGRIND**. Compte tenu de la profondeur du mur (4-½ po à peu près), la longueur du tuyau d'évacuation de 3 po doit être de 16 po. Il est recommandé d'utiliser une longueur de tuyau d'évacuation n'excédant pas 24 po. Veuillez vous assurer que la pente est d'au minimum ¼ po par pied.

Après avoir préparé le coude à bride et le tuyau d'évacuation, les installer et terminer le faux-plancher.

Buanderie

SANIGRIND peut recevoir les eaux usées provenant d'une machine à laver. Cette connexion n'est possible que si elle se fait de façon indirecte : les eaux usées de la machine à laver seront évacuées dans un premier temps dans un évier.

ORIFICES D'ENTRÉE

Sur le broyeur, vous trouverez 2 orifices d'entrée de 1-½ pouce, d'un côté et de l'autre du boîtier, pour le branchement d'autres appareils sanitaires que le cabinet. Si vous installez une baignoire, tenez compte de la pente nécessaire pour une évacuation gravitaire. Le **SANIGRIND** étant généralement installé sous le niveau du sol, les écoulements gravitaires doivent s'effectuer sans problème. Cependant, les appareils sanitaires (toilette, douche, baignoire) peuvent reposer sur un faux-plancher de 2 po x 6 po. Cela laisse suffisamment d'espace pour la pose d'un siphon en P.

Dans tous les cas, la douche ou baignoire doit être située à 5 po minimum au-dessous du niveau d'installation du Sanigrind pour éviter tout retour d'eau dans la douche ou baignoire.

1.2 - CYCLE NORMAL DE FONCTIONNEMENT

Lorsque la chasse d'eau est actionnée ou que l'eau de la baignoire, de la douche ou du lavabo est évacuée, l'eau sale et les déchets entrent dans le broyeur. Le niveau de l'eau monte, ce qui enclenche le pressostat de la chambre de pression. Cela met en marche le moteur. La lame de découpe, qui tourne à 3 600 tr/min, broie les déchets. Les déchets ainsi broyés sont entraînés par la pompe de la roue motrice, à travers un tuyau d'évacuation, de 3/4 po, jusqu'à la colonne de renvoi et l'égout vanne.

Mise en garde : Par souci de sécurité, le broyeur ne doit jamais être activé lorsque le capot est enlevé.

2 INSTALLATION

2.1 - PRÉPARATION DU BROEUR (voir fig. 6)

Enfoncez le coude-clapet dans la direction désirée pour l'évacuation. Fixez la base du coude d'évacuation avec le collier (voir dessin 6a).

À ce stade-ci, vous pouvez raccorder la tuyauterie des autres appareils sanitaires reliés au système de broyage. (Voir «Raccordement à la tuyauterie d'évacuation et à la colonne de renvoi»)





2.2- ASSEMBLAGE DES ÉLÉMENTS DU SYSTÈME

Voir dessin 6b.

1. Placez le broyeur à l'emplacement désiré et raccordez la tuyauterie sortant des appareils sanitaires au système de broyage (voir «Raccordement à la tuyauterie d'évacuation»).
2. Le raccordement de la cuvette doit se faire à l'aide du coude spécial à bride courte, conformément aux dimensions de mise en place des canalisations habituelles qui sont typiquement de 10 ou 12 po. Raccordez le tuyau d'évacuation de 3 po au coude à l'aide de la colle et connecter l'autre extrémité du tuyau à l'entrée du broyeur.
Note : Le coude à bride est fait en ABS, ce qui permet l'utilisation des tuyaux PVC si vous utilisez le ciment pour ABS/PVC.
3. Installez le faux-plancher de 2 po x 6 po. La profondeur totale (de l'avant jusqu'à la paroi arrière) dépend de vos préférences personnelles. En général elle est de 4 po.
4. Assemblez le coude à bride et le tuyau d'évacuation, serrez avec les colliers. Placez l'ensemble dans le plancher en vérifiant que les dimensions de la robinetterie brute soient respectées. À l'aide des vis à bois 1.5, fixez la bride dans le plancher.
5. Installez la cuvette sur la bride avec l'anneau en cire usuel. Placez la cuvette avec sa pâte d'étanchéité au niveau des trous que vous avez percés dans le plancher. Faites glisser les protecteurs sur les vis. Serrez les vis (ne serrez pas trop).
6. Installez le réservoir selon la méthode habituelle. Le réservoir du cabinet est déjà assemblé. Veuillez cependant vous assurer que les vis, écrous, boulons et autres sont bien serrés.

2.3- RACCORDEMENTS SUPPLÉMENTAIRES

Pour les raccordements aux entrées latérales de la cuve, utilisez le manchon. Fixez-le avec les colliers :

- pour connecter un lavabo, utilisez le manchon  et 2 colliers  (voir dessin 6c 1)
- pour connecter une douche ou une baignoire, utilisez un manchon , un collier  et un collier  (voir dessin 6c 2).

Bouchez l'entrée non utilisée avec le bouchon (graisser préalablement les joints), voir dessin 6c 3.

Attention : pour raccorder une douche, veillez à surélever le fond du bac à douche d'au moins 7 pouces.

2.4 - RACCORDEMENT DE L'ALIMENTATION EN EAU AU RÉSERVOIR DE CHASSE

Raccordez l'alimentation en eau à la soupape de remplissage. Vous pouvez rajouter un robinet d'arrêt sur l'alimentation en eau de l'appareil.

2.5- RACCORDEMENT À LA TUYAUTERIE D'ÉVACUATION

Cet appareil est équipé d'un coude de sortie. Coupez le connecteur du coude de sortie selon le diamètre de votre tuyau d'évacuation. Utilisez un tuyau rigide en cuivre, en CPVC ou en PVC de ¾ de pouce. Ne pas utiliser de tuyau flexible. Vous pouvez installer un robinet-vanne à passage intégral et une purge sur la partie basse du tuyau d'évacuation afin de faciliter le retrait du broyeur. Utilisez des courbes à large rayon. Les coudes ne sont habituellement pas disponibles en plastique. Utilisez deux coudes de 45° pour former un coude de 90°.

2.6- RACCORDEMENT À LA COLONNE DE RENVOI OU À L'ÉGOUT

L'évacuation de cet appareil doit se terminer dans un tuyau d'évacuation d'un diamètre de 3 pouces minimum.

Le système de broyage peut pomper jusqu'à 18 pieds verticalement ou jusqu'à un maximum de 150 pieds horizontalement, avec une pente d'au moins 1/4 de pouce à 1 po, tout le long du parcours, jusqu'au point d'évacuation. S'il faut installer un tuyau de montée vertical, celui-ci doit précéder tout tronçon «horizontal» et doit être posé le plus près possible du coude d'évacuation.

Les distances horizontales et verticales données ci-dessus sont des distances maximales; pour les combiner, reportez-vous au tableau des performances (voir dessin 4).

Si vous voulez que l'appareil pompe verticalement et horizontalement, vous pouvez calculer que trois pieds de montée verticale équivalent à trente pieds de trajet «horizontal». Chaque courbe ou changement de direction provoquent une chute de pression dont il faut tenir compte en calculant la capacité de vidange, selon les méthodes habituelles de calcul de la perte de charge. (Pour chaque courbe de tuyau, soustrayez environ 1 pied de la longueur horizontale).

Le raccordement à la colonne de renvoi ou au tuyau d'égout doit être fait avec un raccord en Y approuvé à cette fin. En cas de doute, faites faire l'installation par un plombier.

2.7 - RACCORDEMENT À UN SYSTÈME D'AÉRATION

Le broyeur est conçu pour être relié à un système d'aération comme l'exigent les codes locaux. Sur le côté droit du couvercle, il y a une ouverture pour l'évent. Faites passer le manchon fourni par-dessus le rebord et le fini du tuyau d'aération en PVC ou en ABS de 1 1/2 pouce (voir dessin 6d).

Attention : n'utilisez pas de «faux-évents» qui sont des soupapes à direction unique. La pression d'air doit demeurer uniforme à l'intérieur et à l'extérieur du broyeur.

2.8 - RACCORDEMENT ÉLECTRIQUE

Tous les branchements électriques doivent être conformes au code de l'électricité en vigueur dans votre région. Le broyeur requiert une alimentation monophasée de 120 V, 15 A. Si la prise de courant est située dans une salle de bain, elle doit être à une distance de 40 pouces d'une douche ou d'une baignoire. Ne connectez l'appareil qu'à une prise de courant protégée par un disjoncteur différentiel.

Attention : risque électrique - cet appareil est muni d'une prise terre - afin de réduire le risque d'électrocution, vérifiez que votre appareil est branché sur un circuit électrique avec prise de terre.

2.9 - MISE EN ROUTE DE L'APPAREIL

1. Avant la mise en route, assurez-vous que le cabinet d'aisances ne contienne pas de débris de construction par suite de l'installation.
2. Ouvrez la soupape d'arrêt et attendez que le réservoir se remplisse.
3. Vérifiez que l'appareil est bien branché.
4. Tirez plusieurs fois la chasse d'eau, en attendant un peu à chaque fois et en jetant quelques feuilles de papier hygiénique dans la cuvette pour vérifier la tuyauterie d'évacuation. Il ne doit pas rester de papier dans la cuvette après une chasse d'eau.

3 UTILISATION

Le broyeur se met automatiquement en marche dès que la chasse d'eau est tirée ou que la baignoire, la douche, le lavabo, etc., se vident. Il cesse de fonctionner lorsque son contenu a été pompé et évacué. Les ensembles broyeur-pompe du Groupe SFA s'utilisent normalement uniquement pour évacuer les déchets humains, le papier hygiénique et l'eau. **SANIGRIND** peut à l'occasion évacuer des déchets sanitaires tels que des condoms, des tampons, des serviettes sanitaires, les lingettes et des cotons-tiges.

MISES EN GARDE :

Il est strictement interdit de jeter dans le cabinet des acides, des alcaloïdes, des solvants, de la peinture, des décapants à peinture, des déchets alimentaires, des sacs de plastique, du métal tel que des clous, des épingles à cheveux, du bois, des tissus, des cheveux, du plâtre, des gravats, de la litière pour chats ou toute autre matière qui pourrait bloquer, endommager ou corroder l'appareil. Si cette mise en garde n'est pas respectée, l'ensemble broyeur-pompe pourrait être endommagé et la garantie pourrait être annulée.

Ne mettez pas de javellisants sous forme de bloc ni de produits nettoyants au chlorhydrate dans le réservoir. Il a été prouvé que ces solutions «attaquent» les composants en plastique et en néoprène de la soupape de remplissage et de la soupape de chasse d'eau, ce qui peut causer des fuites.

En cas de panne de courant, n'utilisez pas le cabinet ni les autres appareils sanitaires qui y sont reliés, car ils ne fonctionneront pas tant que le courant n'aura pas été rétabli.

L'appareil s'utilise comme un cabinet ordinaire et ne demande pas d'entretien s'il est utilisé normalement. Cependant, il n'est pas mauvais de nettoyer le broyeur une fois par année.

Il est toutefois recommandé d'utiliser de manière périodique des produits détartrants (spécial broyeurs) pour maintenir l'appareil en bon état. Un dépôt important de tartre qui nécessiterait un dépannage ne sera pas couvert par la garantie.

Si vous prévoyez de ne pas utiliser le cabinet pendant une longue période (vacances, entretien, etc.), fermez l'admission d'eau du réservoir et tirez la chasse d'eau pour vider l'appareil. Il ne faut jamais laisser l'eau du réservoir fuir dans la cuvette.

Assurez-vous qu'il n'y a pas de robinet mal fermé, sinon le moteur qui se met en route et s'arrête très souvent peut disjoncter. Il pourrait en résulter une inondation.

Dans les régions où il y a un risque de gel, le cabinet doit être protégé adéquatement contre le gel. Cela comprend vider tous les tuyaux, le réservoir du cabinet, la cuvette et le réservoir du broyeur. Pour protéger le système de broyage contre le gel, il suffit de verser un seau d'antigel pour appareils de plomberie dans le réservoir et de tirer la chasse d'eau du cabinet.

Cela activera le broyeur et toute l'eau restante sera remplacée par de l'antigel. Ni la main-d'œuvre ni les pièces ne sont couvertes par la garantie si l'appareil tombe en panne à cause du gel.

4 DÉPANNAGE (consommateur)

Le système de broyage est très fiable. Dans des conditions d'utilisation normales, il fonctionnera longtemps.

4.1 - VÉRIFICATION

En cas de problème que vous pouvez résoudre vous-même, vérifiez les points suivants avant de faire quoi que ce soit :

1. Plomberie. Il y a une arrivée d'eau et la chasse d'eau fonctionne bien.
2. Système électrique. La prise de courant ou le coupe-circuit en cas de mise à la terre du neutre fonctionnent, le fusible est en bon état, le disjoncteur est en circuit et la fiche mâle est dans la prise de courant. Assurez-vous que le rupteur thermique n'a pas été activé (attendez environ 20 minutes pour que l'appareil se remette en marche).
3. Assurez-vous qu'aucun robinet ne fuit.
4. Si le broyeur tourne par intermittence sans que la chasse d'eau ait été actionnée ni que de l'eau ait été évacuée, vérifiez si l'eau du réservoir ne coule pas dans la cuvette.
5. Si le système de broyage n'est pas utilisé pendant longtemps, il est normal que le moteur tourne une ou deux fois après avoir terminé un cycle d'évacuation. Ceci nettoie le clapet et assure un bon fonctionnement.

4.2 - RETOUR ET RÉPARATION DU BROYEUR

Si le système de broyage doit être réparé, appelez-nous pour connaître les options possibles ou pour vous renseigner sur un atelier de réparation agréé dans votre région. Lorsque vous devez retourner l'ensemble broyeur-pompe au fabricant, veuillez vous assurer qu'il a été soigneusement nettoyé et désinfecté, à l'intérieur comme à l'extérieur, avant de l'expédier. Des frais de manutention seront facturés pour le nettoyage (50 \$). Une autorisation préalable du fabricant est nécessaire avant le renvoi d'un appareil. Les appareils retournés sans numéro d'autorisation de retour de marchandise seront renvoyés à leur expéditeur à leurs frais.

Si vous renvoyez le broyeur dans son emballage d'origine, retirez le coude d'évacuation et conservez-le afin de le remonter après retour de l'unité. Si vous ne le retirez pas, il risque d'être endommagé pendant le transport, ainsi que l'unité.

Vous devrez prendre soin d'envelopper l'appareil dans un matériau destiné à amortir les chocs.

Expédiez le colis au fabricant, port payé, et veillez à le faire assurer contre les pertes et les dommages en transit. (La somme de 300 \$ devrait suffire).

Lorsque des réparations sont effectuées en dehors de la période de garantie, ou si l'ensemble broyeur-pompe a été endommagé par l'utilisateur, une estimation des frais de réparation est envoyée au client. Les réparations doivent obligatoirement être payées à l'avance.

5 INSTRUCTIONS RESERVÉES AUX PROFESSIONNELS QUALIFIÉS (voir §7)

5.1 - DÉMONTAGE DE L'APPAREIL

- Vérifier que l'eau ne retourne pas dans le broyeur parce que le clapet anti-retour interne a été mal posé, ou que le coude d'évacuation a été mal installé.
- Etant donné que l'appareil est relié à une source d'alimentation en électricité et en eau, il est important de vérifier les points suivants avant de l'ouvrir :
 1. Dans la mesure du possible fermez l'arrivée d'eau, tirez la chasse d'eau, et fermez l'éventuel robinet-vanne sur le tuyau de sortie.
 2. Débranchez électriquement l'appareil.
 3. Videz le plus possible la cuvette de la toilette.
 4. Retirez le broyeur.

5.2 - DÉMONTAGE ET ENLÈVEMENT DU MOTEUR

Si vous devez accéder au système de broyage, enlevez la vis du couvercle (voir dessin 7b) suivi des 12 vis du support moteur, puis soulevez l'ensemble moteur-pompe à l'aide de la poignée et retirez le collier du turbo-jet.

N'essayez pas de démonter le bloc-moteur, car ses composants sont «liés» entre eux par des pinces qui pourraient se briser si on tente de les détacher.

En plus d'endommager les pinces, les joints d'étanchéité du moteur pourraient être endommagés lorsque le couvercle est retiré du boîtier du moteur.

Le moteur est rempli d'huile diélectrique ; il ne faut pas vidanger cette huile ni la remplacer par de l'huile ordinaire. Veuillez prendre note que le distributeur ne stocke pas de joints d'étanchéité, de bagues ou d'huile.

5.3 - NETTOYAGE OU REMPLACEMENT DU COUTEAU-PLATEAU ET DE LA ROUE MOTRICE

1. Retournez le moteur pour avoir accès au corps de la pompe.
2. Dévissez les 3 vis du couteau-plateau (voir dessin 7a).
3. Nettoyer ou remplacer le couteau-plateau.
4. Dévissez la roue motrice de la pompe dans le sens contraire des aiguilles d'une montre, pour la dégager de l'axe. Bloquez celui-ci à l'aide de l'empreinte creusée dans son centre. Nettoyez le corps de la pompe, le coude d'évacuation et la tuyauterie pour vous assurer qu'il n'y a aucune obstruction. Assurez-vous que l'arbre du moteur tourne librement. Assurez-vous également que l'évent dans la paroi du corps de pompe n'est pas obstrué. Revissez la roue motrice en respectant la rondelle d'appui.
5. Remontez le couteau-plateau après avoir veillé à ce que le disque croix (nr 4, cf. Schéma du **SANIGRIND**) soit bien présent dans le fond de pompe. Lors de l'insertion du moteur dans le réservoir, veillez à ce que l'extrémité du coude soit enfoncée à fond dans le réservoir. Ne pas oublier de rebrancher le flexible (nr. 58c, cf. Schéma du **SANIGRIND**) sur le coude (nr. 58d, cf. Schéma du **SANIGRIND**) à l'aide d'un collier inox.

Conseil : pour faciliter le remontage du support moteur sur le réservoir, passer du savon liquide sur le joint caoutchouc. Ne rebrancher la prise de courant qu'après avoir remonté intégralement l'appareil.

Mise en garde :

Manipulez le couteau-plateau avec précaution, il est extrêmement tranchant. Il ne faut pas immerger complètement le broyeur dans l'eau, et il ne faut pas laisser d'eau entrer par l'ouverture du câble électrique.



• Les produits satisfont aux conditions requises pour porter la CSA Mark Shown, avec les sigles adjoints «C» et «US»

6 CONSEILS

FIXATION DES TUYAUX

Tous les tuyaux des installations sanitaires doivent être fixés conformément aux recommandations du fabricant pour les empêcher de pendre, car ils pourraient alors être bloqués par une accumulation de «matières solides».

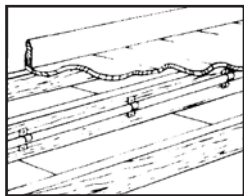

COURBES

Dans la mesure du possible, utilisez des courbes de tuyau plutôt que des coudes. Si des coudes de 90° ne sont pas disponibles, utilisez deux coudes de 45° pour former une courbe de 90°.

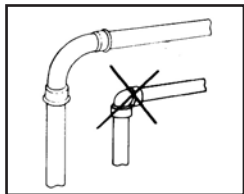

LA TUYAUTERIE VERTICALE D'ABORD

Lorsqu'on installe des tuyaux à la verticale, il faut les poser avant de poser les tuyaux horizontaux.

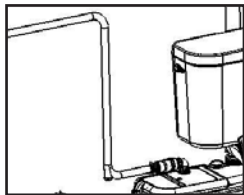

DIRECTEMENT À LA VERTICALE

Les tuyaux de montée doivent être fixés le plus près possible du cabinet, en laissant assez d'espace pour contourner le réservoir. Les tuyaux horizontaux sortant du cabinet et placés avant un tuyau vertical ne doivent pas avoir plus de 18 po de longueur.

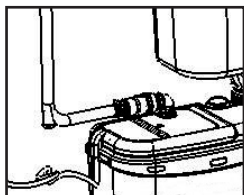

ACCÈS FACILE

Il faut pouvoir avoir accès au broyeur et pouvoir le déposer en cas de réparation. Au moment de l'installation, il faut poser un robinet-vanne à passage intégral ou un clapet à bille, à la base de tout tuyau d'évacuation vertical, pour permettre de réparer facilement l'appareil.

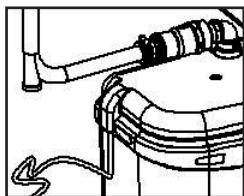

DESCENTE PAR GRAVITÉ

Les eaux usées se déversent dans le broyeur par gravité. Elles ne sont pas aspirées. Tous les tuyaux d'arrivée doivent assurer l'écoulement absolu par gravité (1/4 po par pied). Les tuyaux d'évacuation horizontaux sortant du broyeur doivent aussi assurer un libre écoulement par gravité, pour que le drainage se fasse librement lorsque la pompe s'arrête.

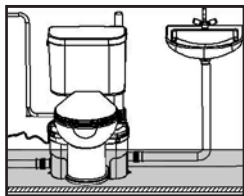

MINIMUM DE TROIS PIEDS

Le broyeur doit être installé à au moins trois pieds de la colonne de renvoi. De cette façon, le broyeur pourra fonctionner durant une période de temps suffisante pour réduire efficacement le volume des déchets.

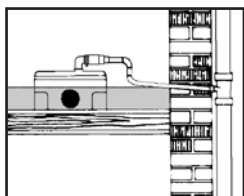

RACCORDEMENT À LA COLONNE DE RENVOI

Tout raccordement des tuyaux de vidange à la colonne de renvoi doit être fait avec un raccord approprié et homologué. Utilisez de préférence les raccords en Y illustrés.

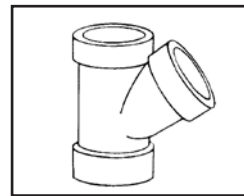

PAS DE TUYAUX EN DIAGONALE

Tous les tuyaux de vidange sortant de l'appareil doivent soit monter directement à la verticale, soit être en position horizontale (avec un léger écoulement par gravité) jusqu'au point d'évacuation. Il ne faut pas installer de tuyaux en diagonale entre l'appareil et le point d'évacuation.

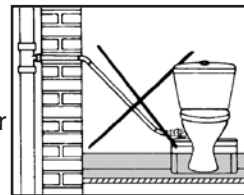

TUYAUTERIE

Tous les tuyaux doivent être en cuivre ou en plastique soudé au solvant. Il ne faut pas utiliser de tuyaux flexibles. Les raccords doivent être espacés d'au moins quatre pieds pour empêcher les tuyaux de cogner.

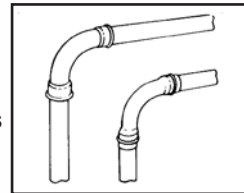

CHASSE D'EAU

Le système de broyage nécessite un minimum de 6 litres d'eau pour fonctionner correctement.

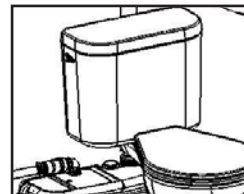

VIDANGE

Ne jamais évacuer les eaux usées directement dans un égout à ciel ouvert, un trou d'homme ou un drain pour les eaux de pluie. Cela est illégal et constitue un danger pour la santé. Seuls les branchements directs dans les systèmes d'évacuation sanitaires sont acceptables.

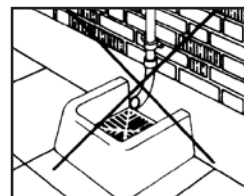

GEL

Assurez-vous que tout tuyau susceptible de geler est bien isolé ou chauffé. Dans les immeubles non chauffés, la toilette, la tuyauterie et le broyeur doivent être protégés contre le gel avec de l'antigel de «véhicule de plaisance» ou vidés complètement.

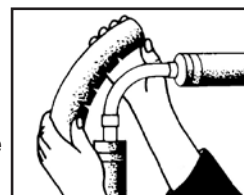

ELECTRICITÉ

Avant d'entreprendre des travaux d'entretien ou de dépannage, il faut débrancher l'appareil de la source d'alimentation en électricité. Le système de broyage doit être protégé par un coupe-circuit en cas de défaut de mise à la terre du neutre.

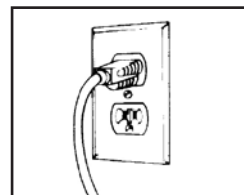

7 INSTRUCTIONS RESERVEES AUX PROFESSIONNELS QUALIFIES

PROBLÈME	CAUSE	SOLUTION
Le moteur tourne normalement, mais l'eau s'évacue lentement de la cuvette (chasse d'eau incomplète).	Le tuyau de vidange, la prise d'air ou le couteau sont bouchés.	Enlevez le capot et le support moteur et nettoyez le tuyau, le couteau et la prise d'air.
Les déchets s'accumulent dans la cuvette.	Quantité insuffisante d'eau provenant du réservoir.	Vérifiez et/ou augmentez le niveau d'eau dans le réservoir.
Le broyeur ne démarre pas. L'eau ne s'évacue pas.	Le courant est coupé. La protection thermique est enclenchée.	Attendez que le rupteur thermique fonctionne (environ 20 minutes).
Le moteur ronronne, mais ne tourne pas. L'eau ne s'évacue pas.	<ul style="list-style-type: none">• Un corps étranger bloque la lame de broyage.• Condensateur défectueux.	<ul style="list-style-type: none">• Nettoyez le couteau.• Changez le condensateur.
L'eau s'évacue lentement et le moteur fonctionne par intermittence.	La prise d'air bouchée ou raccordement VMC pas suffisant.	Démontez pour nettoyer.
L'eau s'évacue de la toilette mais le moteur fonctionne plus de 20 secondes et la protection thermique est enclenchée.	Tuyau d'évacuation bouché ou tordu, roue motrice défectueuse, pompe partiellement bloquée, couteau bloqué.	Vérifiez l'installation et examinez l'intérieur du broyeur.
Après l'évacuation, le moteur redémarre plusieurs fois avant de s'arrêter complètement.	<ul style="list-style-type: none">• L'eau est renvoyée dans le broyeur.• Le clapet anti-retour ne fonctionne pas bien.	Tirez la chasse d'eau 1 ou 2 fois avec de l'eau claire pour dégager le clapet ou enlevez le clapet et nettoyez-le.
Le moteur tourne bruyamment, sans s'arrêter ni pomper.	<ul style="list-style-type: none">• Siphonnage ou manque de contre-pression dans le tuyau d'évacuation, causant une poche d'air.• Présence d'un corps étranger.	<ul style="list-style-type: none">• Modifiez la tuyauterie d'évacuation de manière à éliminer le siphonnage ou à augmenter la contre-pression (p. ex., utilisez des tuyaux plus petits, ajoutez une courbe de tuyau).• Retirez le corps étranger.
Après l'évacuation, le moteur tourne, s'arrête et redémarre constamment.	L'eau du réservoir fuit dans la cuvette. Clapet anti-retour défectueux.	Vérifiez la soupape de chasse d'eau. Vérifiez et nettoyez le clapet anti-retour.
Le moteur tourne, mais fait un bruit de ferraille.	Un corps solide est tombé dans le SANIGRIND et heurte le couteau.	Dégagez l'objet coincé (consultez le paragraphe sur le démontage).
L'eau remonte dans la baignoire ou la cabine de douche.	<ul style="list-style-type: none">• L'écoulement par gravité dans le broyeur n'est pas adéquat.• La douche ou baignoire est installée trop bas.	<ul style="list-style-type: none">• Assurez-vous qu'il y a un écoulement par gravité d'au moins 1/4 po à 12 po entre les autres appareils sanitaires et le broyeur.• Relevez la douche ou la baignoire.

IMPORTANT

Lorsque vous ferez une demande de réparation au titre de la garantie, nous aurons besoin des renseignements que vous aurez inscrits ci-dessous. Veuillez vous assurer d'avoir tous les détails à portée de la main lorsque vous présenterez votre demande de réparation au titre de la garantie.

Nom du propriétaire : _____

Adresse de l'installation : _____

Lieu d'achat : _____

Installé par : _____

Date d'achat : _____

Numéro de série : _____

Date de Fabrication : _____ (voir l'étiquette sur le côté de l'appareil)

GARANTIE LIMITÉE

Garantie de deux ans à partir de la date d'achat

Sous réserve du respect des conditions énoncées ci-dessous, **SFA-SANIFLO INC.** (ci-dessous appelée "la Compagnie") garantit qu'elle réparera ou remplacera, à son gré, le produit ou l'une quelconque de ses pièces, qui de l'avis de la Compagnie, se trouve défectueux ou ne répond pas à la performance demandée du fait d'un défaut de fabrication ou de matériau.

Tout éventuel remplacement ne pourra se faire que dans les 180 jours qui suivront la date d'achat. Les réparations sous garantie ne s'effectueront que pendant cette période.

CONDITIONS

Les conditions de la garantie sont :

1. Le produit ne doit pas avoir subi de mauvais traitement, de négligence, d'accident ou d'exposition à des produits nocifs, conformément au paragraphe intitulé «UTILISATION»;
2. Le produit doit avoir été branché à une prise de courant monophasé 120V, 60Hz ;
3. Le présumé défaut ou la présumée défaillance doit être signalé (e), sinon à l'installateur, du moins à la Compagnie, durant la période de garantie en vigueur.

ÉCHANGE DE PIÈCE OU DE PRODUIT

Le produit sera échangé sans frais, à l'établissement de détail où il a été acheté seulement, sous réserve du respect des conditions suivantes :

- Le client devra être en possession d'un numéro «d'autorisation de retour» de la Compagnie afin d'autoriser et de valider l'échange ;
- Le client doit fournir une copie de sa facture pour valider la demande d'échange.

RESTRICTIONS

1. La garantie ne couvre pas les frais de branchement et rebranchement de l'installation (c.-à-d. les frais de main-d'œuvre) qui sont à la charge du client ;
2. La garantie ne couvre pas les frais d'expédition ou de transport quand une pièce ou des pièces de l'appareil doit(vent) être réparé(e)s à l'usine ;
3. En aucun cas la Compagnie ne sera tenue responsable des dommages accessoires ou indirects, pertes ou blessures, de quelle que nature que ce soit, résultant de l'utilisation du produit, ou de l'un de ses composants ;
4. La garantie est transférable seulement si l'appareil demeure à l'endroit où il fut installé initialement.

Sauf pour ce qui est des termes de cette garantie limitée, la Compagnie n'accepte aucune autre garantie, implicite ou explicite, ayant trait au produit ou à tout composant y afférent, incluant sans toutefois s'y limiter, toute autre garantie implicite quant à la valeur marchande ou l'adaptabilité de ce produit à une fin particulière.

Pour le service et d'autres demandes de renseignements, veuillez appeler à l'une des adresses indiquées ci-dessous.

États-Unis

SFA-SANIFLO INC.
105 Newfield Avenue, Suite A
Edison, NJ 08837

Canada

SFA-SANIFLO INC.
1-685 Speedvale Avenue West
Guelph (Ontario)
N1K 1E6

Numéro sans frais : 800-571-8191
Téléphone : 732-225-6070
Télécopieur : 732-225-6072
Courriel : techus@saniflo.com
Site Web : www.saniflo.com

Numéro sans frais : 800-363-5874 Anglais
Numéro sans frais : 800-877-8538 Français
Téléphone : 519-824-1134
Télécopieur : 519-824-1143
Courriel : sales@saniflo.com
Site Web : www.saniflo.ca

Suggested Installation / Installation proposée

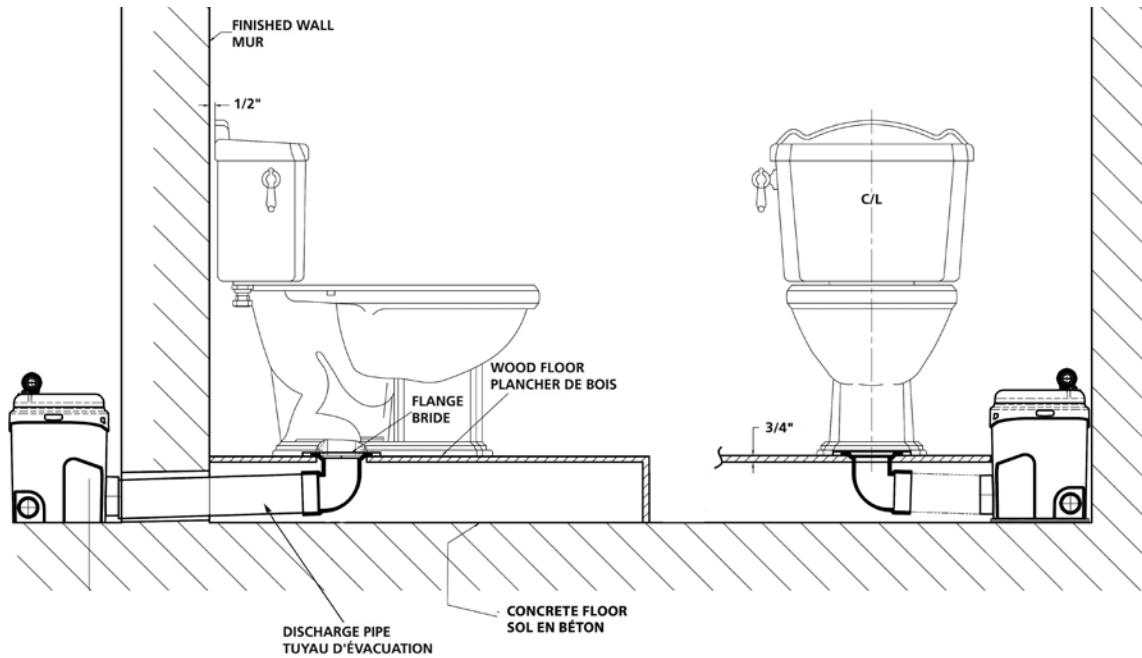
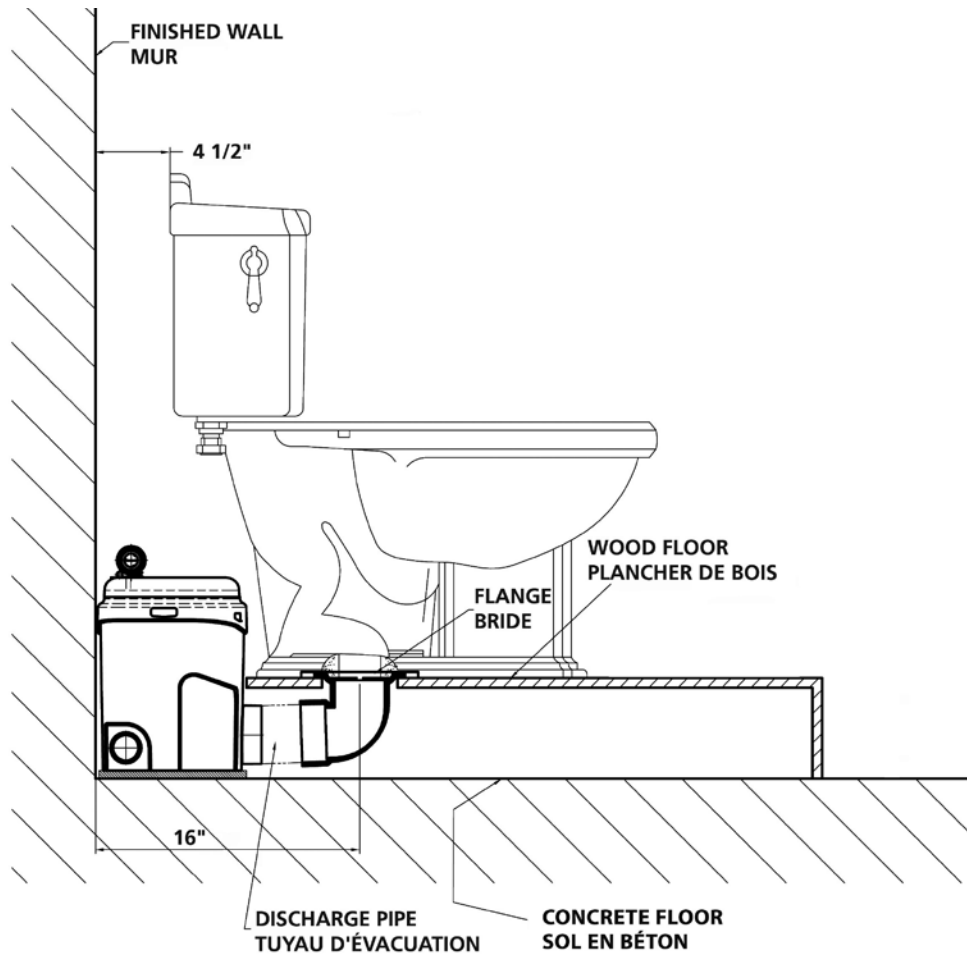

1 Possible connections / Raccordements possibles

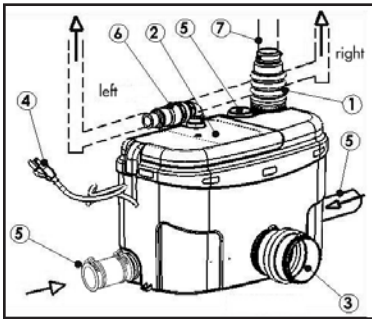
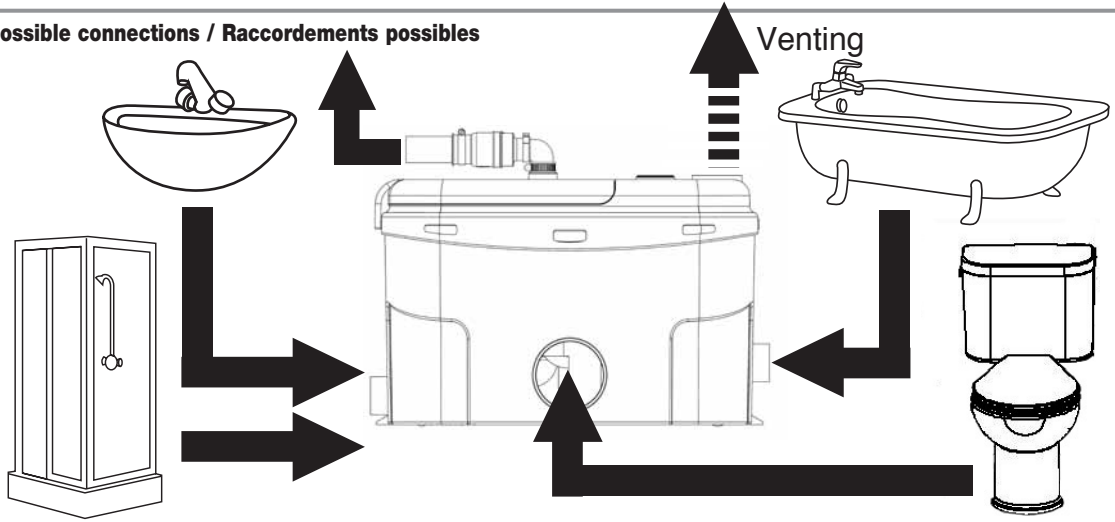

1. Vent connection
2. Removable lid
3. Ringed WC sleeve - Toilet discharge pipe connector
4. Power supply cable with ground wire
5. RH/LH gravity fed inlets, 1 1/2"
6. Discharge elbow with check valve
7. Vent pipe, 1 1/2"

1. Raccord pour l'évent
2. Couvercle amovible
3. Joint de couplage mécanique
4. Cordon électrique avec prise de terre
5. Orifices d'entrée par gravité, gauche/droite, 1 1/2 po
6. Coude d'évacuation avec clapet anti-retour
7. Tuyau d'évent, 1 1/2 po

2 List of accessories included / Liste des pièces fournies

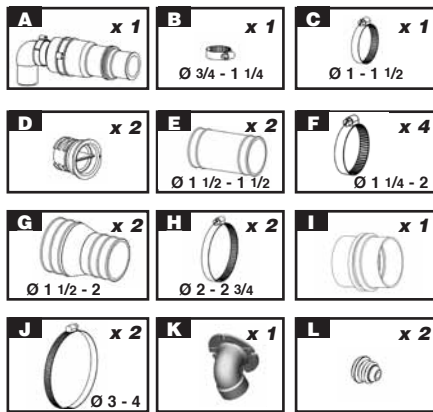

3 Dimensions

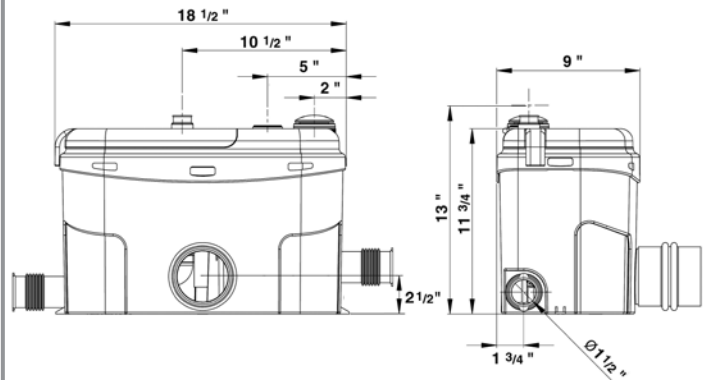

4 Performance curve / Courbe de performances

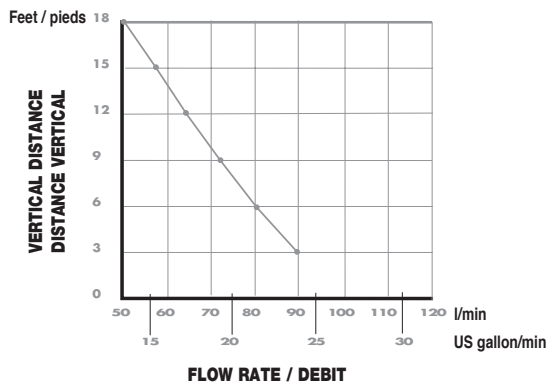

5 Vertical/horizontal pumping combinations / Equivalence hauteur/longueur évacuation

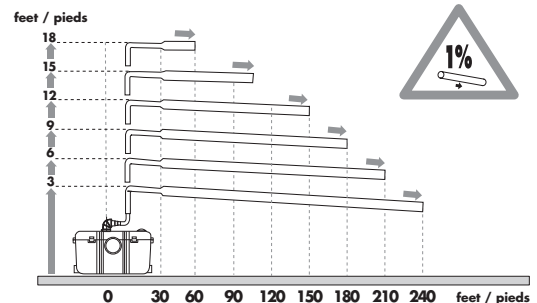

6a Connection of discharge pipe to SANIGRIND / Raccordement à l'évacuation du SANIGRIND

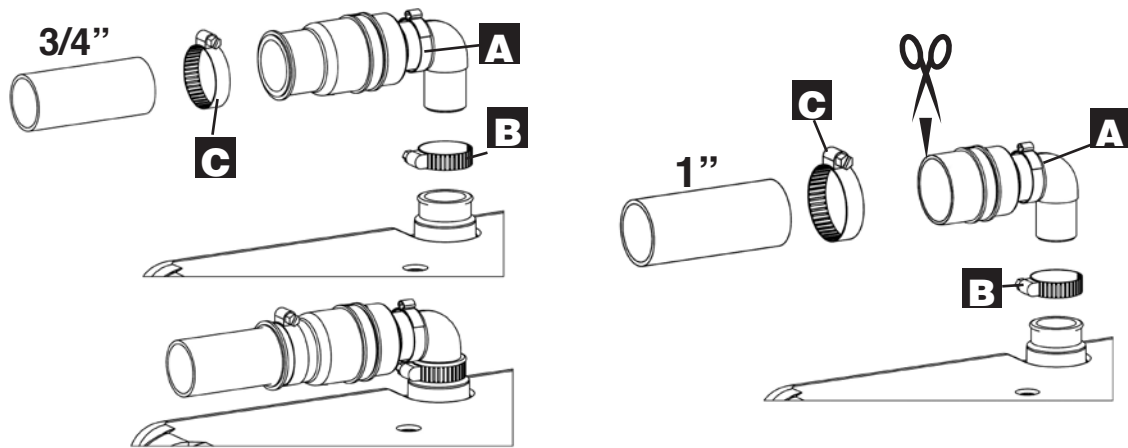

6b Toilet discharge pipe connection / Raccordement de WC

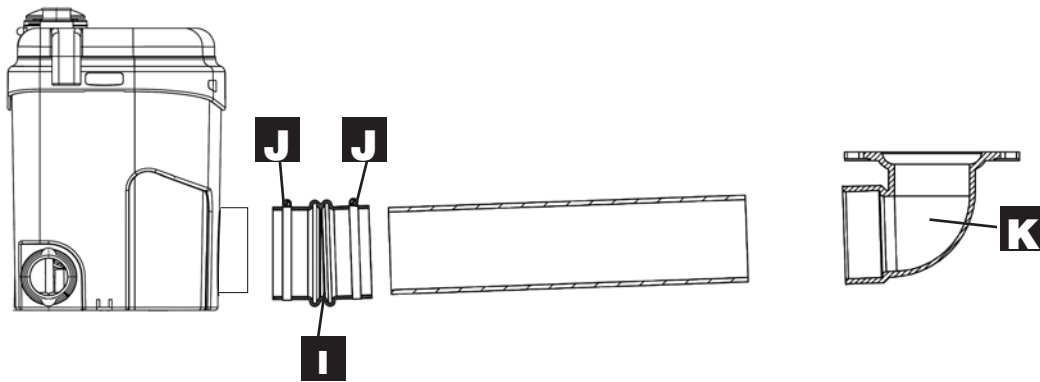

6c Inlet drain connection / Connexions des entrées latérales

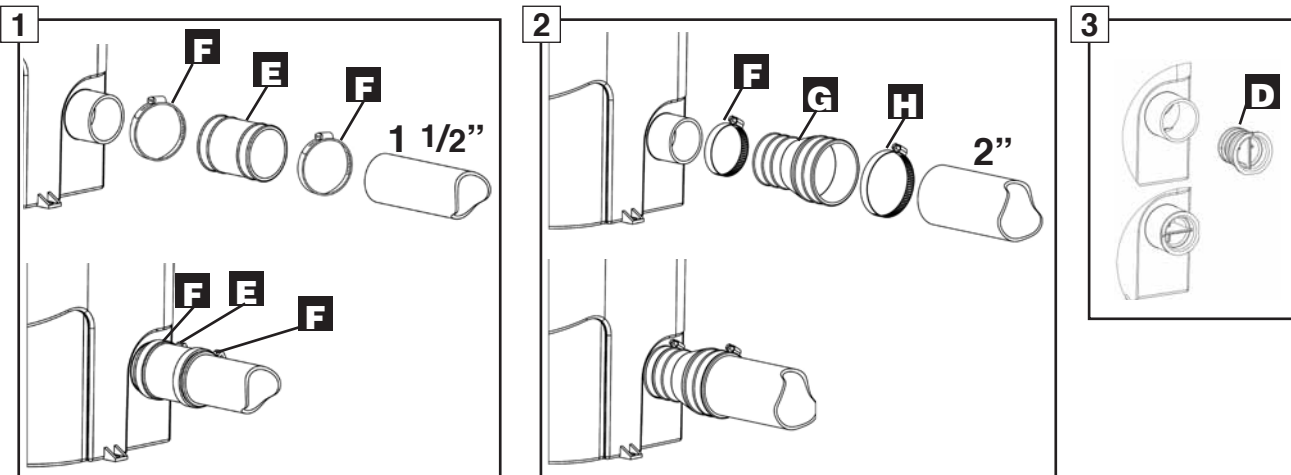

6 suite

6d Vent connection / Connexions à l'aération

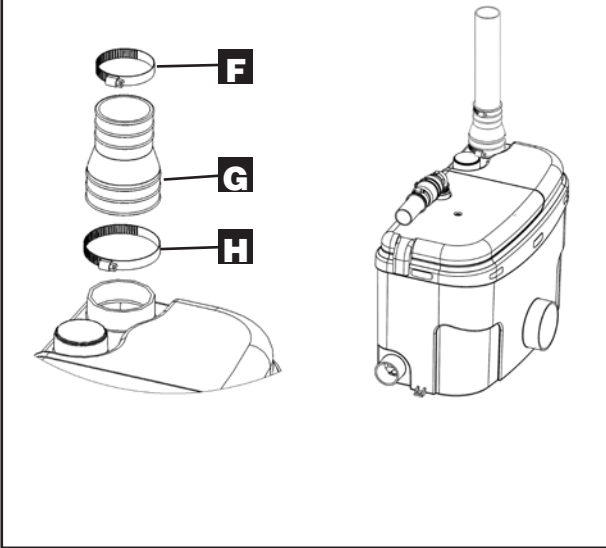

6e Example of SANIGRIND installation
Exemple d'installation du SANIGRIND



7 Removal : for qualified professionals only / Démontage : pour professionnels qualifiés seulement

7a

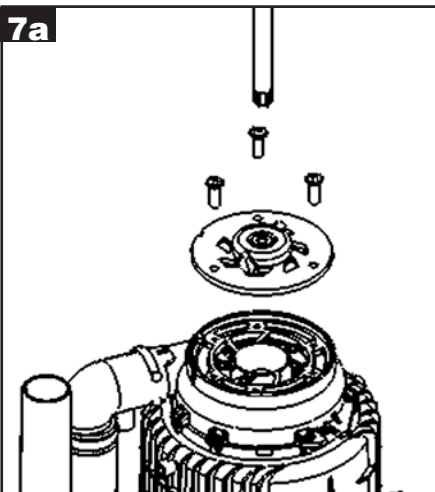

7b

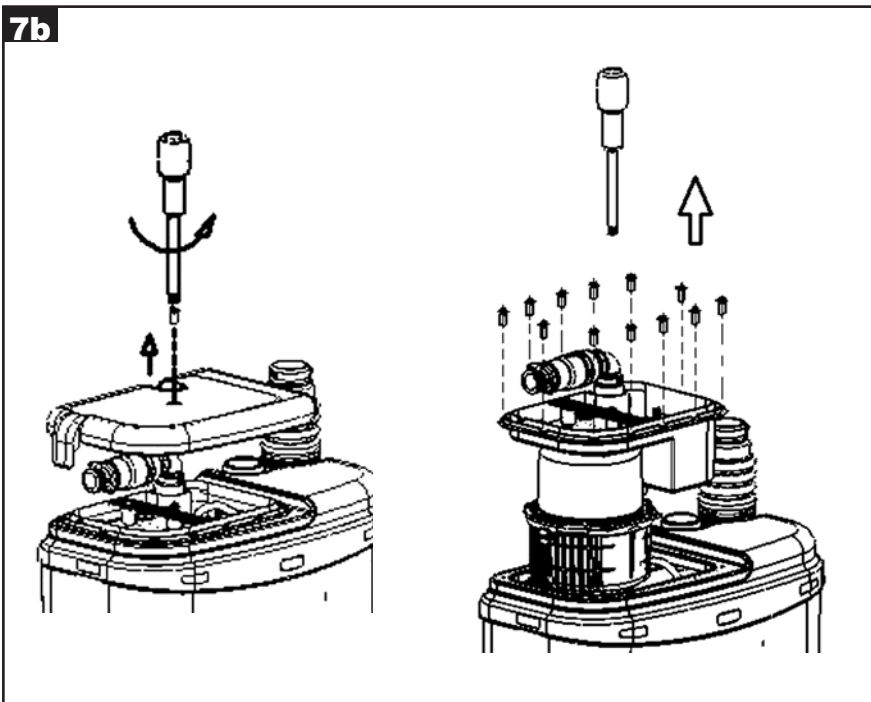

8

SANIGRIND®
SFA SANIFLO

120 V - 60 Hz - 9,0 A - HP8/10 - IP44 - $\frac{1}{4}$ - 8,9 kg



SANIGRIND SKETCH / SCHÉMA DU SANIGRIND

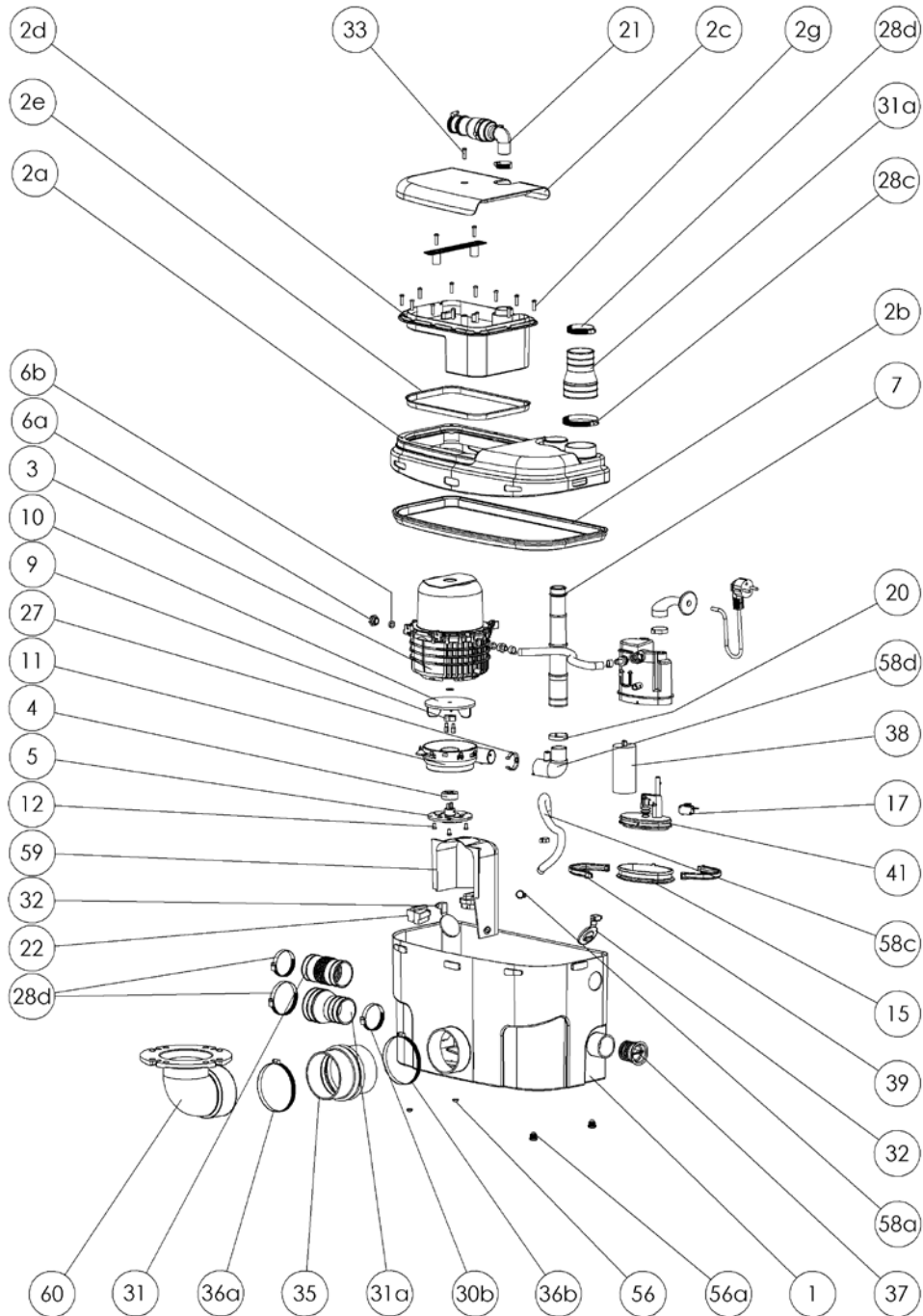

1 Case	Boîtier	10 Impeller	Turbine	36a Pan gasket clip	Attache manchette WC
2a Lid	Couvercle	11 Pump cover plate	Fond de pompe	37 Inlet blanking plug	Bouchon d'étanchéité de l'entrée
2b Lid seal	Joint de couvercle	12 Blade retaining screws	Vis de fixation du couteau	38 Condenser	Condensateur
2c Motor lid	Capot de moteur	20 Clamp	Collier de maintien	54 Cristal hose	Tube clair
2d Electrical subset	Sous-ensemble électrique	21 Coude-clapet	Discharge elbow-flapper	56 Case feet	Pied du boîtier
2e Electrical subset lid	Joint du sous-ensemble électrique	22 Motor support	Support moteur	56a Case feet	Pied du boîtier
2f Power cable	Câble d'alimentation	27 Elbow clip	Collier de maintien	58a Clamp	Collier
2g Screw	Vis	28a Clamp Ø 3/4 - 1 1/4	Collier Ø 3/4 - 1 1/4	58c Pipe	Tuyau
3 Motor	Moteur	28b Clamp Ø 1 - 1 1/2	Collier Ø 1 - 1 1/2	58d Pump body outlet elbow	Coude sortie fond de pompe
4 Drive coupling	Disque croix	28c Clamp Ø 2 - 2 3/4	Collier Ø 2 - 2 3/4	59 Chute	Goulotte
5 Blade	Lame	28d Clamp Ø 1 1/4 - 2	Collier Ø 1 1/4 - 2	60 Flanged elbow	Coude à bride
6a Oil plug	Bouchon d'huile	31 Waste inlet 1 1/2 - 1 1/2	Manchon 1 1/2 - 1 1/2	61 Split fitting	Domino
6b Oil plug seal	Joint du bouchon d'huile	31a Waste inlet 1 1/2 - 2	Manchon 1 1/2 - 2	63 Pressure tube	Turbine
7 Inner discharge pipe	Durite d'évacuation	32 Inlet control	Bouchon d'entrée	64 Electrical board	Carte électronique
9 Impeller nut	Ecrou de la turbine	33 Screw	Vis	65 Vent outlet	Manchon ventilation
		35 Pan gasket	Manchette WC		

United States
SFA-SANIFLO INC.
105 Newfield Avenue, Suite A
Edison, NJ 08837

Customer toll free: 800-571-8191
Telephone: 732-225-6070
Telefax: 732-225-6072
Email: techus@saniflo.com
Web Site: www.saniflo.com

Canada
SFA-SANIFLO INC.
1-685 Speedvale Avenue West
Guelph (Ontario)
N1K 1E6

Customer toll free: 800-363-5874 English
Customer toll free: 800-877-8538 French
Telephone: 519-824-1134
Telefax: 519-824-1143
Email: sales@saniflo.com
Web Site: www.saniflo.ca